



# **MANUAL DE INSTRUCCIONES**

**DESMALIZADORA NAFTERA**

**ROCADEIRA A GASOLINA**

**MODELO: FD-330/430/520**



## PRESENTACION

La Desmalezadora FASCY es una herramienta diseñada principalmente para cortes de pastizales, malezas, arbustos, matorrales etc. Utilizado para mantenimiento de zonas verdes, labores de limpieza domésticas, zonas rurales, campos abiertos etc.

Cuenta con un motor de dos tiempos, fácil de operar y le permite realizar trabajos de forma rápida y segura.

## ESPECIFICACIONES TÉCNICAS

MODELO		FD-330	FD-430	FD-520
UNIDAD PRINCIPAL	TIPO REMOTO	CONEXIÓN DIRECTA, EJE FLEXIBLE		
	Velocidad máxima del eje flexible(r/min)	7000/9000		
	Ralenti (camara lenta)	2500*-150		
	Valores de vibración en cada manija (m/s)	<7.5		
	Valores de presión sonora [(dB(A))]	<105		
	Valores de potencia sonora [(dB(A))]	>120		
	Sonido de rotacion de cabeza de corte	Agujas del reloj visto desde la parte superior		
	Tipo de manija	"D" agarre		
	Peso en seco (kg)	7	7.8	7.8
	MODELO DEL MOTOR	1E36F-2A	1E40F-5A	1E44F-2A
MOTOR	Tipo	Refrigerado por aire, 2 tiempos, válvula de piston vertical, motor a gasolina		
	Desplazamiento (mL)	32.6	42.7	51.7
	Potencia de motor/Rpm	900w/6500	1250w/6500	1450w/6500
	Carburador	Tipo diafragma		
	Encendido	Sin contacto de encendido electrónico		
	Método de inicio	Tipo retroceso		
	Combustible	Gasolina mezclada con aceite. Relación 25:1		
	Tanque del combustible	900ml	1100ml	
	Peso en seco (kg)	<3.4	<4.5	
	Longitud de la tubería mts	1.5		
	Longitud de la seccion del eje mts	1.52		

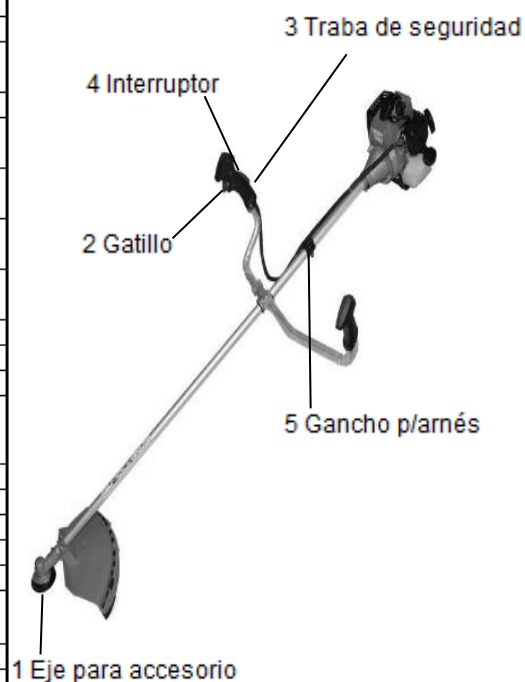

### Desmalezadora FD-330

Indicado para trabajos menos exigentes pequeñas extensiones (hasta 300m cuadrados), corte de césped de jardín, baldíos etc. (uso doméstico)

### Desmalezadora FD-430

Indicado para cortes de césped en grandes extensiones, limpieza de caminos en áreas rurales, avenidas etc. (uso moderado)

### Desmalezadora FD-520

Indicado para cortes de césped en grandes extensiones, limpieza de caminos en áreas rurales, avenidas etc.

Trabajos intensos en zonas rurales, limpiezas de potreros y trabajos forestales (uso semi intensivos)

## **INSTRUCCIONES DE SEGURIDAD**

### **ADVERTENCIAS**

Lea todas las instrucciones descritas abajo, de no ser así podrá ocurrir accidentes y/o serias lesiones. El término “La Desmalezadora” en todas las advertencias listadas abajo se refiere a la herramienta operada a combustión.

## **GUARDE ESTAS INSTRUCCIONES**

### **Seguridad del área de trabajo**

a) No utilice la desmalezadora en atmosferas explosivas, como por ejemplo en presencia de líquidos, gases o polvos inflamables.

b) Mantenga a niños y espectadores lejos mientras opera la desmalezadora. Las distracciones pueden causar pérdida de control.

### **Seguridad personal**

a) Manténganse alerta, mire lo que hace y use el sentido común cuando utiliza la desmalezadora. No la utilice cuando está cansado o bajo influencia de drogas, alcohol o medicación. Un momento de desatención puede resultar en graves lesiones.

b) Utilice equipamiento seguro. Utilice siempre protector facial, zapatos antideslizantes, casco, guantes y protectores auditivos esto reduce el riesgo de lesiones.

c) Remueva cualquier llave de ajuste antes de arrancar la desmalezadora. Si se deja alguna herramienta enganchada en la parte giratoria puede ocasionar lesiones personales.

d) No exceda su alcance. Manténgase balanceado y con los dos pies sobre el piso en todo momento. Esto posibilita un mejor control de la desmalezadora en situaciones inesperadas.

e) Vístase apropiadamente con pantalones y camisa mangas largas. No vista ropa suelta o joyas. Mantenga su pelo, ropa y guantes alejados de la parte giratoria. Ropas sueltas, joyas o el pelo largo pueden quedar atrapadas en ella.

f) Inspeccione la desmalezadora antes de su uso, verifique tuercas, tornillos, pernos etc. Ajustar o reemplazar según sea necesario.

g) Utilice siempre el arnés para un mejor control y uso de la desmalezadora.

h) Nunca quite el tapón del tanque de combustible mientras está encendido.

i) Nunca encienda la desmalezadora en un lugar cerrado. El humo contiene monóxido de carbono peligroso para la salud.

j) Nunca haga ajustes si la desmalezadora está en funcionamiento o sujeto al operador. Siempre haga los ajustes en reposo en una superficie limpia y firme.

k) No utilice la desmalezadora si está dañado. Si detecta alguna anomalía detenga el uso y verifique las partes o acerque a un centro de asistencia técnica autorizado.

l) Preste atención a la distensión, el sobrecalentamiento y rendimiento de la

desmalezadora. Si detecta alguna anomalía detenga su uso inmediatamente y haga revisar por un centro de asistencia técnica autorizado.

m) Preste especial atención cuando opera en la lluvia o inmediatamente después de la lluvia ya que el suelo podría estar resbaladizo.

n) Evite trabajar con la espalda en posición inclinada. Trate de adoptar siempre una posición recta.

o) La desmalezadora transmite vibraciones de la transmisión y en el corte durante su uso. Estas vibraciones causan fatiga y cansancio tome pausas regulares en su trabajo. Se recomienda también que después de unas horas de trabajo tome una pausa de 5 minutos y deje funcionar el motor en el mínimo para que se enfríe con la corriente de aire.

p) Si siente hormigueo, entumecimiento o dolor en los dedos, manos, brazos y muñeca suspenda el uso. Si los síntomas no desaparecen acuda a un médico.

### **Instrucciones de seguridad.**

a) Utilice siempre un recipiente adecuado para combustible, el recipiente del combustible puede estar bajo presión, afloje lentamente la tapa.

b) No fume ni permita que haya llamas o chispas cerca del combustible.

c) Nunca recargue el tanque de combustible cuando el motor está caliente, en marcha ni en lugares cerrados.

d) Apriete bien la tapa del tanque y verifique que no haya fuga de combustible, si descubre alguna fuga no arranque ni opere la desmalezadora hasta repararla.

### **PARTES DE LA DESMALEZADORA.**

**-Accesorios:** Arnés, hoja 3T, trimmer para tanza (nylon) y tanque medidor de combustible.

**-Conjunto de eje impulsor:** Contiene el caño, eje de accionamiento flexible que va conectado desde el eje del motor hasta el eje de accionamiento del accesorio.

**-Gatillo del acelerador:** Controla velocidad del motor. Está cargado por resorte para volver a la marcha en vacío cuando se suelta. Durante la aceleración, pulse gradualmente el gatillo hasta lograr la mejor técnica de operación.

**-Interruptor de encendido:** Se encuentra en la parte superior del gatillo acelerador. Mueva hacia adelante para habilitar el arranque y hacia atrás para cortar.

**-Traba de seguridad:** La operación del acelerador del gatillo es prevenido a menos que la palanca de seguridad del acelerador del gatillo haya sido presionada.

**-Manija en forma de U:** Se ajusta al ángulo de trabajo según la necesidad.

**-Arnés:** De medio cuerpo que se coloca por la espalda para colgar la desmalezadora.

**-Bombín:** Antes de arrancar el motor extrae combustible fresco del tanque de combustible y extrae el aire adentro del carburador. Pulse el bombín hasta que se vea combustible en la manguera de retorno unas 4 a 5 veces adicionalmente.

**-Estrangulador:** El control del estrangulador está ubicado en la parte trasera de la caja del filtro de aire. Mueva la palanca del estrangulador a «arranque en frío» para cerrar el estrangulador y arrancar en frío. Mueva la palanca del estrangulador a la posición de «Marcha» para abrir el estrangulador.

**-Protector de plástico:** Montado por encima del accesorio de corte. Ayuda a proteger al operador al desviar los desechos producidos por la operación. No trabaje sin el protector.

**-Trimmer:** Contiene el rollo de tanza de reemplazo. Cuando el trimmer se golpea por el suelo la tanza avanza mientras gira con normalidad en el uso.

**-Corta tanza:** Está sujeto al protector de plástico, es un filo de corte de longitud correcta de la tanza que corta cuando el trimmer se golpea por el suelo.

## **PREPARACION PARA EL USO**

### **Preparación de la mezcla del combustible con el aceite.**

a) Cargue el recipiente auxiliar de la desmalezadora según la necesidad y el indicador del combustible.

b) Añada la cantidad apropiada de aceite 2 tiempos según el indicador de aceite.

c) Cierre el recipiente y agite para mezclar el combustible con el aceite.

d) Cargue el tanque de la desmalezadora sin superar los límites establecidos.

**Nota:** El recipiente auxiliar para la mezcla de combustible que acompaña a la desmalezadora es de 600ml. Si desea realizar mayor cantidad de mezcla de combustible, recuerde siempre la proporción de mezcla indicado por el fabricante 25:1 (para cada 25 litros de combustible, 1 litro de aceite; 1 litro de combustible 40ml de aceite).

**Recomendamos respetar los rangos establecidos para prolongar la vida útil del motor de la desmalezadora.**

### **Montaje del trimmer del nylon.**

Desatornille en sentido de las agujas del reloj y el tornillo usando la herramienta proporcionada, luego retire la arandela.



Atornille el trimmer contra las agujas del reloj asegúrese que quede bien enroscado.

### **Montaje de la hoja de 3T**

Desatornille en sentido de las agujas del reloj y el tornillo usando la herramienta proporcionada, luego retire el aprieta disco.

Coloque la hoja de 3T en el aprieta disco del centro (con la parte escrita arriba). Coloque de nuevo el aprieta disco para poder sujetar la hoja. Luego atornille en el sentido del reloj. Torque de apriete 30Nm. Asegúrese que quede completamente apretado.

### **Arranque del motor en frío.**

- a) Muévase al menos a 3 metros (10 pies) del sitio de recarga antes de arrancar.
- b) Ponga la desmalezadora sobre una superficie plana, con la cuerda del motor de arranque de retroceso apuntando hacia arriba.
- c) Mueva el botón de interruptor de parada hacia adelante en sentido contrario a la posición de PARADA.
- d) Mueva la palanca del estrangulador a la posición de arranque en frío (  ).
- e) Pulse una vez el botón de descompresión.
- f) Pulse el bombín hasta que se vea combustible en el tubo de retorno “transparente” de combustible. Pulse 4 o 5 veces más.
- g) Tire lentamente el cordón hasta enganchar el motor de arranque, a continuación hágalo de manera rápida y firme. Cuando arranque el motor haga volver el cordón lentamente a su posición normal. No deje retroceder el cordón con fuerza.
- h) Sujete bien la manija soporte con una mano, y tire la cuerda del motor de arranque de retroceso hasta que se encienda el motor (5 ó 6 tirones). No sujete el motor por la empuñadura del acelerador. No apriete el gatillo del acelerador al arrancar.
- i) Mueva la palanca del estrangulador a la posición MARCHA ABIERTA (  )  
Vuelva a arrancar el motor si es necesario y deje que se caliente funcionando en vacío durante varios minutos.

**Nota:** Después de que arranque el motor, el botón de descompresión del motor se reajustará automáticamente para una operación normal.

### **Arranque con el motor caliente.**

- a) El procedimiento de arranque es el mismo que el arranque en frío excepto que NO se cierra el estrangulador.
- b) Mueva el botón del interruptor de parada hacia adelante alejándolo de la posición de PARADA.
- c) Pulse el bombín hasta que se vea combustible en el tubo de retorno “transparente” de combustible. Pulse 4 o 5 veces más.
- d) Pulse una vez el botón de descompresión.
- e) Ponga la unidad sobre un área plana despejada y tire de la cuerda del motor de arranque de retroceso hasta que se encienda el motor.

**Nota:** Si el motor no arranca en de 5 tirones, use el Procedimiento de arranque en frío. Cuando arranque el motor, el accesorio de corte puede girar incluso con el gatillo del acelerador en la posición de vacío (suelto).

## **ANTES DE LA OPERACIÓN.**

a) Inspeccione la zona a cortar y retire todo lo que pueda enredarse en el trimmer del nylon de corte. También retire cualquier objeto que la desmalezadora pueda lanzar durante el trabajo.

b) Tenga especial cuidado cuando utiliza la hoja de 3T. Nunca intente cortar ramas muy gruesas, esto puede provocar fuertes impactos dañando la desmalezadora o provocando lesiones personales.

c) Despeje el área de trabajo y no permita que nadie ingrese en la zona de operación. La zona de peligro es un área de 15m de radio.

## **CONSEJOS DE OPERACIÓN.**

El escape del motor está caliente y contiene monóxido de carbono (CO), un gas venenoso. La inhalación de CO puede causar la pérdida de conocimiento, lesiones graves o la muerte, la salida de escape puede causar quemaduras graves. Coloque siempre la unidad de modo que el escape apunte en sentido opuesto a la cara, al cuerpo y al viento. Tenga en cuenta las siguientes recomendaciones:

a) Si desea usar el trimmer para nylon el protector debe ser montado por sus dos partes, la parte principal y la parte pequeña.

b) Nunca utilice sin el protector de plástico con el afán de querer dar mayor alcance de corte a la tanza. De esta forma corre el riesgo de dañar el motor.

c) Después de arrancar el motor deje que el motor trabaje en vacío por 1 minuto, luego colóquese el arnés al cuerpo y sujete al gancho de la desmalezadora.

d) Coloque un pie siempre delante del otro de forma que pueda mantener un equilibrio durante el desarrollo del trabajo.

e) Sujete bien la manija del acelerador y del mango con ambas manos.

f) Apriete lentamente el gatillo para enganchar el embrague y de forma a que trabaje de forma constante.

g) Haga el trabajo como si estuviese en un pasillo de 1.5m. Muévase paso a paso con la desmalezadora balanceando de izquierda a derecha y viceversa asegurando siempre su balance. Si usa la hoja de 3T para malezas siempre corte de derecha a izquierda y deje la maleza cortada a la izquierda para luego recoger.

h) Siempre esquive piedras incluso las más pequeñas, montones de tierras, maderas, o cualquier otro objeto que pudiera estar dentro de la zona de trabajo.

i) Al término del trabajo presione el interruptor de parada del motor. Ponga la desmalezadora en el piso y verifique que la hoja o trimmer no se haya dañado. Si es necesario reemplácelo. Si está enredado con algún material siempre utilice guantes para retirar los restos.

**Nota:** Si el motor no para cuando mueve el interruptor, cierre el estrangulador en posición de arranque en frío. Acerque a un servicio técnico autorizado.

### CUADRO DE MANTENIMIENTO

**Nota importante:** Los intervalos indicados son máximos. El uso real y la experiencia determinarán la frecuencia del mantenimiento requerido.

Componente/Sistema	Mantenimiento	Antes de usar	Al cargar combustible	3 meses	Anualmente
Filtro de aire	Inspeccionar/ Limpiar/reemplazar	I / L		R	
Estrangulador	Inspeccionar/ Limpiar	I / L			
Filtro de combustible	Inspeccionar/ Limpiar/reemplazar			I	I / R
Cubierta del Combustible	Inspeccionar/ Limpiar/reemplazar			I	R
Sistema de combustible	Inspeccionar/ Limpiar	I	I *		
Bujía	Inspeccionar/ Limpiar/reemplazar			I / L / R	
Sistema de enfriamiento	Inspeccionar/ Limpiar	I / L			
Apaga chispas del silenciador	Inspeccionar/ Limpiar/reemplazar			I / L / R	
Orificio de escape del cilindro	Inspeccionar/ Limpiar			I / L	
Cuerda del motor de arranque	Inspeccionar/ Limpiar	I / L			
Tornillos/Tuercas/Pernos	Inspeccionar/Apretar/ Reemplazar	I			

#### Consejos para la manipulación del filtro de combustible y bujía.

- Utilice un paño limpio para retirar la suciedad y vacíe el tanque de combustible.
- Use un gancho para retirar el tubo del combustible y el filtro del tanque.
- Quite el filtro y reemplácelo si es necesario.
- El motor utiliza bujía NGK BPMR6A o RCJ6Y con tapa de electrodo de 0.50mm.
- Retire la bujía y revise si está sucia, desgastada o con el electrodo central redondeado, limpie la bujía o reemplácelo si fuera necesario. No limpie con chorro de arena.
- Calibre la bujía doblando el electrodo exterior.

**Nota:** Siempre detenga el motor, corte el paso de combustible y asegúrese que se haya detenido por completo antes de retirar desechos o realizar trabajos de mantenimiento. Deje que la desmalezadora se enfríe antes de realizar los ajustes.



## LOCALIZACION Y SOLUCIÓN DE PROBLEMAS

CUADRO DE SOLUCIÓN DE PROBLEMAS DEL MOTOR				
Problema	Controlar	Estado	Causa	Solución
Motor arranca con dificultad o no arranca	Combustible en el carburador	No hay combustible en el carburador	Filtro del combustible obstruido /Línea de combustible obstruido	Limpiar o reemplazar
	Combustible en el cilindro	No hay combustible en el cilindro	Carburador	Consultar al distribuidor
		Silenciador mojado con combustible	Mezcla de combustible equivocado	Estrangulador abierto
				Limpiar/reemplazar el filtro de aire Ajustar el Carburador
Consultar al distribuidor				
	Chispa en el extremo del cable de la bujía	No hay chispa	Interruptor de parada apagado / Problema eléctrico Interruptor inter bloqueado	Girar el interruptor a encendido o consultar con asistencia técnica
	Chispa en la bujía	No hay chispa	Distancia entre electrodo incorrecta Cubierto con carbono Contaminado con combustible Bujía defectuosa	Ajustar a 0,65mm (0,026") limpiar o reemplazar bujía
Motor en marcha pero deja de funcionar o no acelera correctamente	Filtro de aire	Filtro de aire sucio	Desgaste normal	Limpiar o reemplazar
	Filtro del combustible	Filtro del combustible sucio	Suciedad o residuos en el combustible	Reemplazar
	Ventilación del combustible	Ventilación del combustible bloqueada	Suciedad o residuos en el combustible	Limpiar o reemplazar
	Bujía encendido	Bujía sucia o desgastada	Desgaste normal	Limpiar y ajustar o reemplazar
	Carburador	Ajuste incorrecto	Vibración	Ajustar
	Sistema de enfriamiento	Sistema de enfriamiento sucio o bloqueado	Funcionamiento prolongado en lugares sucios	Limpiar
	Pantalla del amortiguador de chispas	pantalla bloqueada	Desgaste normal	Reemplazar
Motor no arranca	N/D	N/D	Problema interno	Consultar al distribuidor

## **LUEGO DE LA OPERACIÓN.**

a) Deje que el motor se enfríe y vacíe el tanque del combustible por completo. Presione la bombilla 6 a 7 veces para expulsar el combustible que queda en el carburador y vuelva a vaciar el tanque. Vuelva a arrancar la desmalezadora y mantenga encendido hasta que se apague por falta de combustible.

b) Saque la bujía y vierta 7cc de aceite limpio para motor de 2 tiempos en el cilindro a través del orificio de la bujía.

c) Tire 2-3 veces el cordón de arranque para distribuir el aceite dentro del motor.

d) Observe la posición del pistón por el agujero de la bujía, tire lentamente del cordón hasta que el pistón alcance su tope y déjelo ahí. Inserte nuevamente la bujía.

e) Quite la grasa, aceite, polvo y residuos acumulados.

f) Realice las tareas de lubricación, limpieza de filtro de aire y combustible etc.

g) Realice ajustes de todos los tornillos y tuercas.

h) Guarde en un lugar seco y lejos de los niños. Proteja el motor con un cobertor

## **Reparación**

La reparación deberá realizarse en un servicio técnico autorizado para los productos **FASCY** utilizando solo repuestos originales, esto garantizará la seguridad del producto.

## **TERMINO DE GARANTÍA**

### **PLAZO Y COMPROBACION DE LA GARANTÍA**

1. Los productos **FASCY** han sido rigurosamente testados por la empresa y cuenta con garantía contra defectos originado de fabricación por un periodo de **UN AÑO** a partir de la fecha de compra del **PRIMER CONSUMIDOR**.

2. Para la comprobación de este plazo, el consumidor deberá presentar la Tarjeta de Garantía debidamente completada y el comprobante de compra.

### **EXCLUSION DE GARANTÍA**

1. Partes desgastadas por el uso normal del producto.
2. Los daños causados por accidentes, abuso o mala utilización.
3. Los productos que no cuentan con la etiqueta de seguridad o etiqueta violada.
4. Los productos que hayan sido reparados por servicio técnico no autorizado.
5. Los productos que hayan sido modificados total o parcialmente.

**La empresa se reserva el derecho de dar explicación sobre la garantía.**

## DESPIECE MOTOR

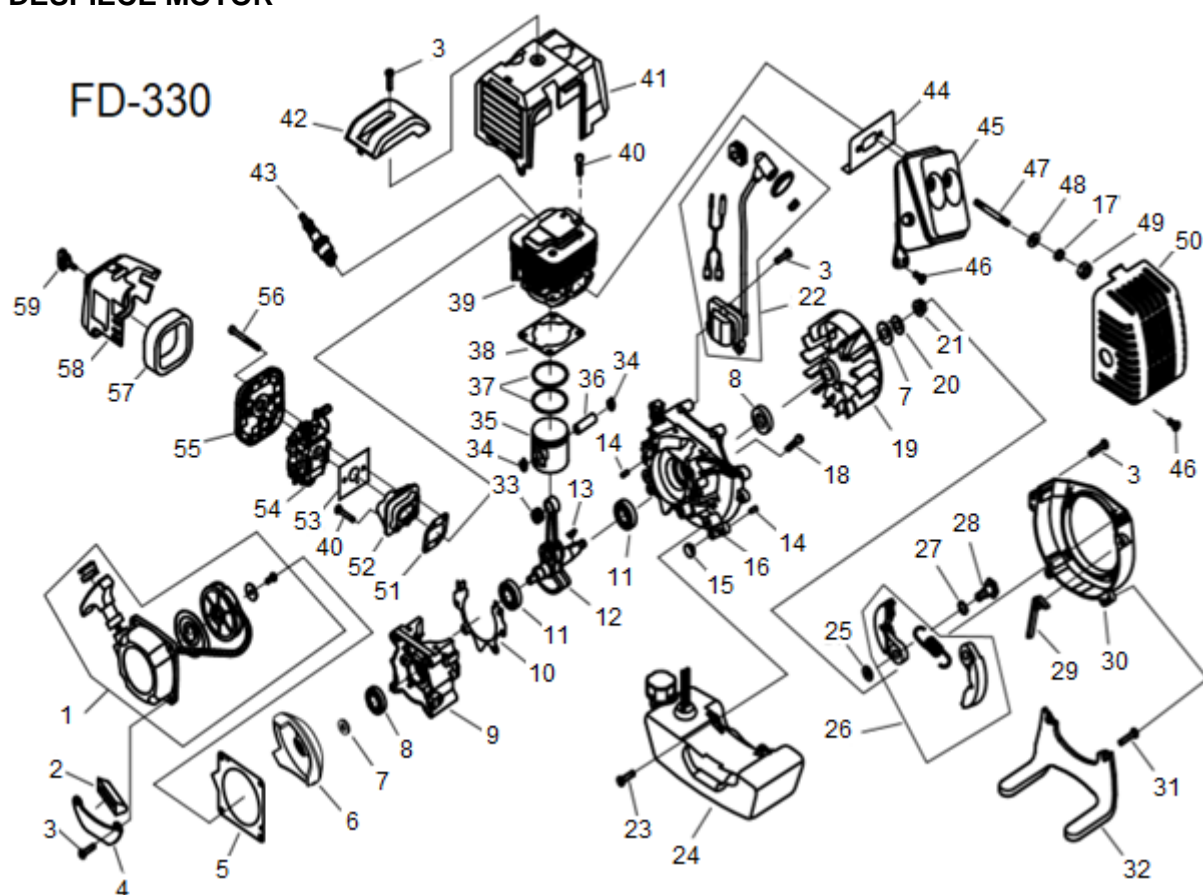

Nº	LISTADO DE PIEZAS FD-330	Nº	LISTADO DE PIEZAS FD-330
1	TAPA ARRANQUE	31	TORNILLO HEXAGONAL M5X25
2	CAPUCHON DE GOMA	32	SOPORTE TANQ COMBUSTIBLE
3	TORNILLO HEXAGONAL M5X20	33	RODILLO DE AGUJAS
4	BANDEJA TANQUE COMBUSTIBLE	34	SEGURO
5	JUNTA	35	PISTON
6	POLEA DE ARRANQUE	36	PERNO PISTON
7	ARANDELA	37	AROS PISTON
8	RETEN DE ACEITE 12x22x7	38	JUNTA CILINDRO
9	TAPA CARTER IZQUIERDA	39	CILINDRO
10	JUNTA DE CARTER	40	TORNILLO HEXAGONAL M5X20
11	RULEMAN 6201	41	TAPA PLASTICA DE CILINDRO
12	CIGÜEÑAL	42	GOMA P/VIBRACION
13	CHAVETA	43	BUJIA
14	ALFILER 4x10	44	JUNTA DE SILENCIADOR
15	ENCHUFE DE GOMA	45	SILENCIADOR
16	TAPA CARTER DERECHA	46	TORNILLO HEXAGONAL M5X12
17	ARANDELA DE RESORTE	47	BULON DOBLE PUNTA
18	TORNILLO HEXAGONAL M5X30	48	ARANDELA
19	VOLANTE IMANTADO	49	TUERCA
20	ARANDELA DE RESORTE	50	TAPA SILENCIADOR
21	TUERCA M8	51	JUNTA BRIDA
22	BOBINA DE ARRANQUE	52	BRIDA
23	TORNILLO HEXAGONAL M5X16	53	JUNTA DE CARBURADOR
24	TANQUE DE COMBUSTIBLE	54	CARBURADOR
25	ARANDELA 8.2x18x1.2	55	BASE DE FILTRO
26	EMBRAGUE	56	TORNILLO HEXAGONAL M5X55
27	ARANDELA EMBRAGUE	57	FILTRO DE AIRE
28	BULON EMBRAGUE	58	TAPA FILTRO
29	DEFLECTOR DE VIENTO	59	TORNILLO
30	COVERTOR DE VENTILADOR	*	*

## DESPIECE MOTOR

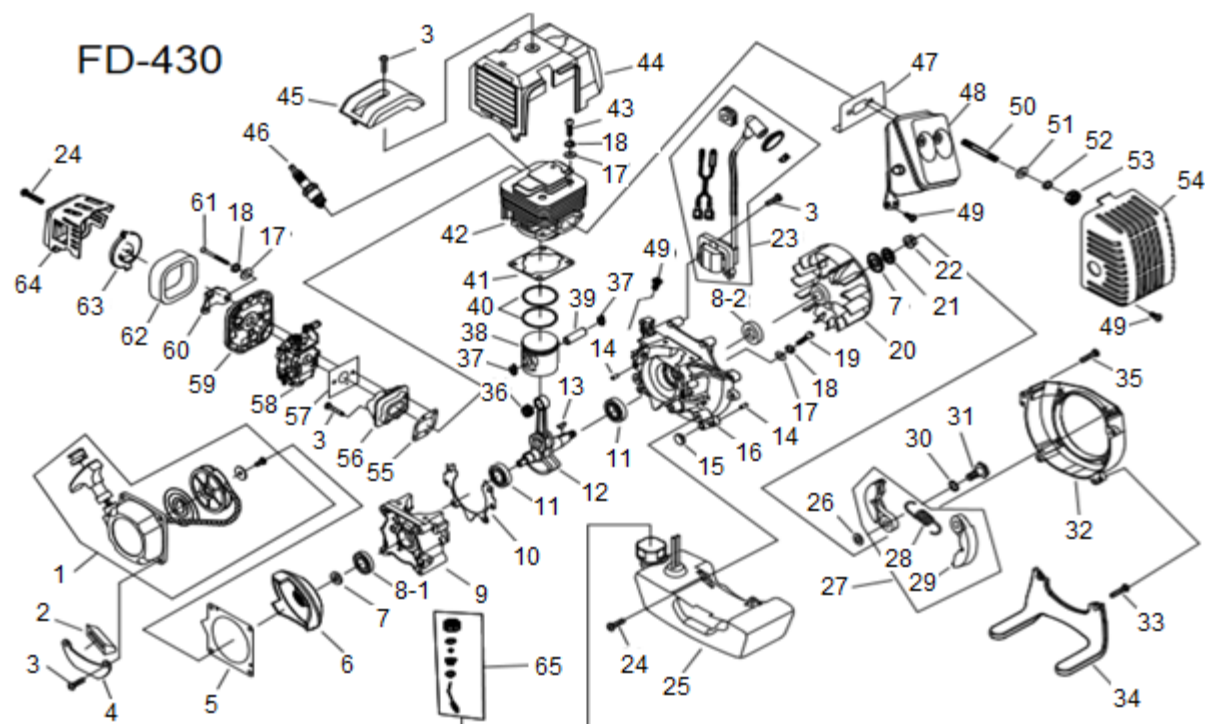

Nº	LISTADO DE PIEZAS FD-430	Nº	LISTADO DE PIEZAS FD-430
1	TAPA ARRANQUE	33	TORNILLO HEXAGONAL M5X30
2	CAPUCHON DE GOMA	34	COMBUSTIBLE
3	TORNILLO HEXAGONAL M5X20	35	TORNILLO HEXAGONAL M5X25
4	COMBUSTIBLE	36	RODILLO DE AGUJAS
5	JUNTA	37	SEGURO
6	POLEA DE ARRANQUE	38	PISTON
7	ARANDELA	39	PERNO PISTON
8-1	RETEN DE ACEITE 12x22x7	40	AROS PISTON
8-2	RETEN DE ACEITE 15x30x7	41	JUNTA CILINDRO
10	TAPA CARTER IZQUIERDA	42	CILINDRO
11	JUNTA DE CARTER	43	TORNILLO HEXAGONAL M5X20
12	RULEMAN 6202	44	TAPA PLASTICA DE CILINDRO
13	CIGÜEÑAL	45	GOMA P/VIBRACION
14	CHAVETA	46	BUJIA
15	ALFILER 4x10	47	JUNTA DE SILENCIADOR
16	ENCHUFE DE GOMA	48	SILENCIADOR
17	TAPA DE CARTER DERECHA	49	TORNILLO HEXAGONAL M5X12
18	ARANDELA	50	BULON DOBLE PUNTA
19	ARANDELA	51	ARANDELA
20	TORNILLO HEXAGONAL M5X30	52	ARANDELA
21	VOLANTE IMANTADO	53	TUERCA
22	ARANDELA DE RESORTE	54	TAPA SILENCIADOR
22	TUERCA M8	55	JUNTA BRIDA
23	BOBINA DE ARRANQUE	56	BRIDA
24	TORNILLO HEXAGONAL M5X16	57	JUNTA DE CARBURADOR
25	TANQUE DE COMBUSTIBLE	58	CARBURADOR
26	ARANDELA 8.2x18x1.2	59	BASE DE FILTRO
27	EMBRAGUE	60	DEFLECTOR
28	RESORTE	61	TORNILLO HEXAGONAL M5X55
29	*	62	FILTRO DE AIRE
30	ARANDELA 0.3x10.4x14.4	63	CUBIERTA INFERIOR
31	BULON EMBRAGUE	64	TAPA FILTRO
32	COVERTOR DE VENTILADOR	65	TAPA DE COMBUSTIBLE

## DESPIECE MOTOR

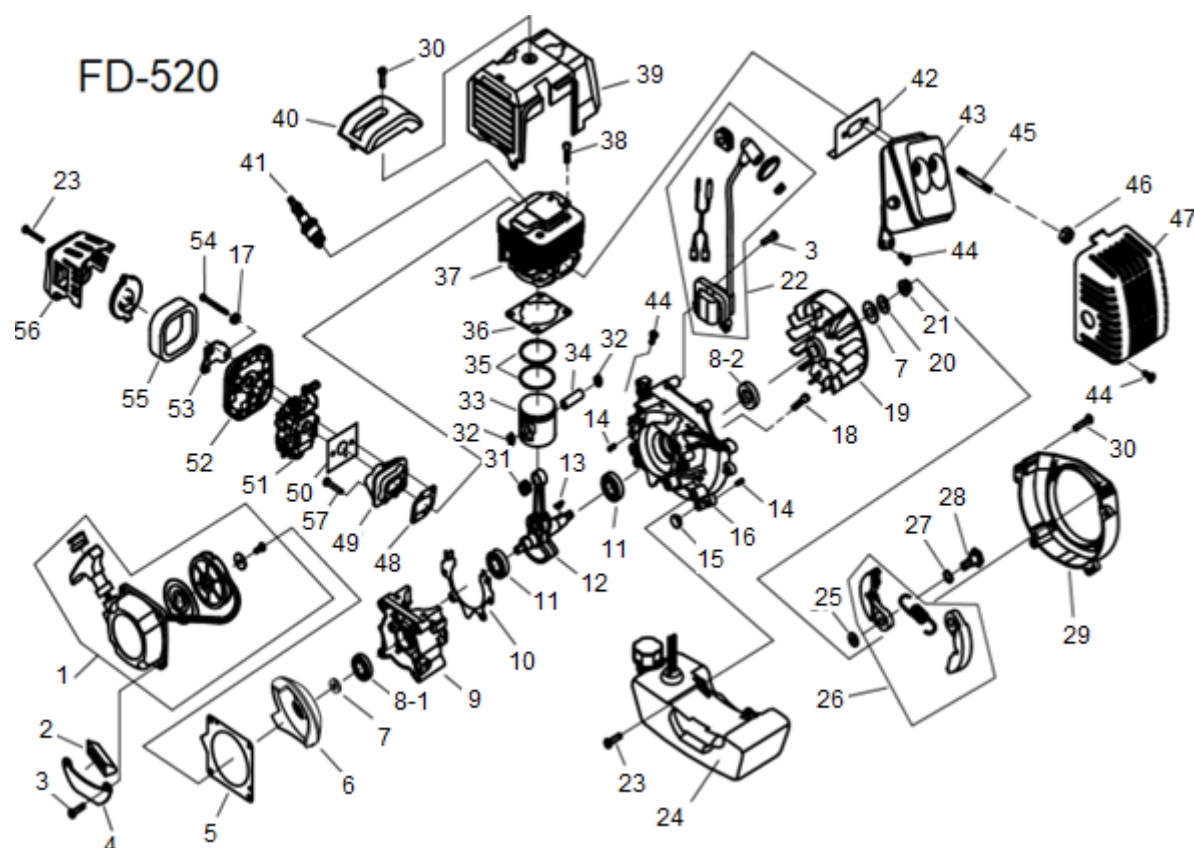

Nº	LISTADO DE PIEZAS FD-520	Nº	LISTADO DE PIEZAS FD-520
1	TAPA ARRANQUE	29	COVERTOR DE VENTILADOR
2	CAPUCHON DE GOMA	30	TORNILLO HEXAGONAL M5X25
3	TORNILLO HEXAGONAL M5X20	31	RODILLO DE AGUJAS
4	COMBUSTIBLE	32	SEGURO
5	JUNTA	33	PISTON
6	POLEA DE ARRANQUE	34	PERNO PISTON
7	ARANDELA	35	AROS PISTON
8-1	RETEN DE ACEITE 12x22x7	36	JUNTA CILINDRO
8-2	RETEN DE ACEITE 15x30x7	37	CILINDRO
9	TAPA CARTER IZQUIERDA	38	TORNILLO HEXAGONAL M5X20
10	JUNTA DE CARTER	39	TAPA PLASTICA DE CILINDRO
11	RULEMAN 6202	40	GOMA P/VIBRACION
12	CIGÜEÑAL	41	BUJIA
13	CHAVETA	42	JUNTA DE SILENCIADOR
14	ALFILER 4x10	43	SILENCIADOR
15	ENCHUFE DE GOMA	44	TORNILLO HEXAGONAL M5X12
16	TAPA CARTER DERECHA	45	BULON DOBLE PUNTA
17	ARANDELA DE RESORTE	46	TUERCA M6
18	TORNILLO HEXAGONAL M5X30	47	TAPA SILENCIADOR
19	VOLANTE IMANTADO	48	JUNTA BRIDA
20	ARANDELA DE RESORTE	49	BRIDA
21	TUERCA M8	50	JUNTA DE CARBURADOR
22	BOBINA DE ARRANQUE	51	CARBURADOR
23	TORNILLO HEXAGONAL M5X16	52	BASE DE FILTRO
24	TANQUE DE COMBUSTIBLE	53	PLACA DEFLECTORA DE ACEITE
25	ARANDELA 8.2x18x1.2	54	TORNILLO HEXAGONAL M5X55
26	EMBRAGUE	55	FILTRO DE AIRE
27	ARANDELA EMBRAGUE	56	TAPA FILTRO
28	BULON EMBRAGUE	57	TORNILLO HEXAGONAL M5X25



## DESPIECE CUERPO FD-330/FD-430/FD-520

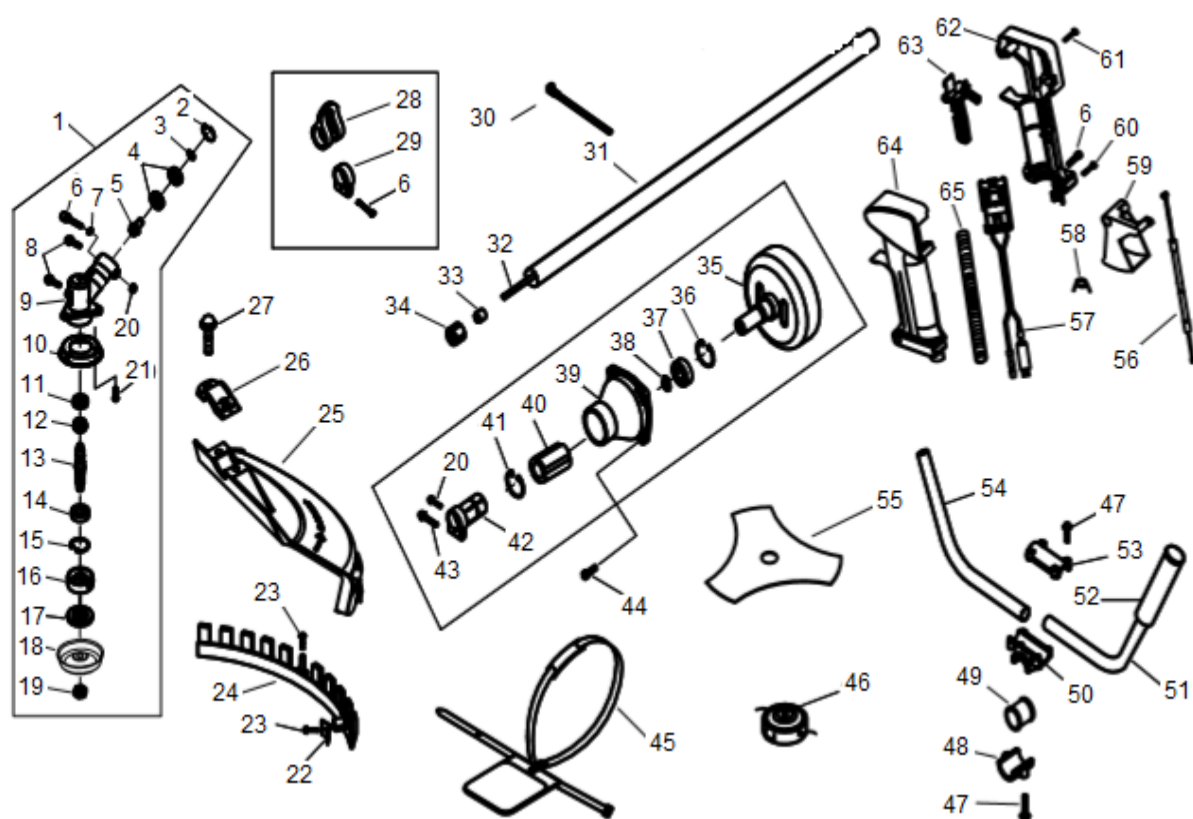

Nº	LISTADO DE PIEZAS	Nº	LISTADO DE PIEZAS
1	CONJUNTO CAJA DE ENGRANAJES	34	TAPA
2	SEGURO	35	TAMBOR DE EMBRAGUE
3	SEGURO	36	SEGURO
4	RULEMAN 6000	37	RULEMAN 6202
5	PIÑÓN	38	SEGURO
6	TORNILLO HEXAGONAL M5X20	39	CONECTOR
7	ARANDELA	40	TAPA DE GOMA
8	TORNILLO HEXAGONAL M6X16	41	SEGURO
9	CAJA DE ENGRANAJES	42	TUBO DE UNION
10	TAPA DE CUCHILLA	43	TORNILLO HEXAGONAL M5X30
11	RULEMAN 6000	44	TORNILLO HEXAGONAL M6X25
12	ENGRANAJE	45	ARNES
13	EJE DE ENGRANAJE	46	TRIMMER
14	RULEMAN 6002	47	TORNILLO HEXAGONAL M5X25
15	SEGURO	48	TAPA INFERIOR
16	APRIETA DISCO INFERIOR	49	TUBO DE GOMA
17	APRIETA DISCO SUPERIOR	50	SOPORTE
18	TAPA	51	MANIJA IZQUIERDA
19	TUERCA	52	MANIJA PLASTICA
20	TORNILLO HEXAGONAL M5X12	53	TAPA SUPERIOR
21	TUERCA	54	MANIJA DERECHA
22	CUCHILLA DE CORTE	55	HOJA 3T
23	TORNILLO ST4.2X16	56	CABLE DE ACELERADOR
24	PROTECTOR PEQUEÑO	57	CABLE
25	PROTECTOR PRINCIPAL	58	RESORTE ACELERADOR
26	SEGURO DE PROTECTOR	59	PERILLA ACELERADOR
27	TORNILLO HEXAGONAL M6X30	60	TORNILLO ST3.5X19
28	SEGURO P/ARNES	61	TORNILLO M5X12
29	ABRAZADERA PLASTICA	62	TAPA DERECHA
30	SEGURO	63	INTERRUPTOR
31	CAÑO	64	TAPA IZQUIERDA
32	CARDAN	65	TUBO
33	TAPA DE ACEITE	•	•